

Für mehr Produktsicherheit standardmäßig mit blauen Rädern.



Sicher

Optische Erkennbarkeit durch blaue Farbe.



Kostensparend

Keine teuren Rückrufaktionen, die durch Fremdkörper in den Produkten verursacht werden.

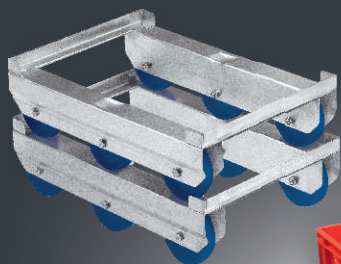

Durch den häufig harten Einsatz in der Produktion besteht die Gefahr, dass Absplitterungen von den Rädern in die Lebensmittel gelangen.

Blieben diese unerkant, sind teure Rückrufaktionen die Folge.

Höcker liefert deshalb grundsätzlich alle Transportgeräte mit blauen Rädern. Da die wenigsten Lebensmittel blaue Bestandteile beinhalten, werden die Absplitterungen schnell als Fremdkörper erkannt. Die Lösung, um die unnützen und unkalkulierbaren Kosten einer Rückrufaktion zu vermeiden!



350 kg



Die Vorteile im Detail:

Hygienisch - keine Schmutzecken durch seitlich offene Radprofile.

Hygienisch - keine Staunässe durch Ablauflöcher in den Radprofilen.

Keine Verletzungsgefahr durch an den Enden abgerundete Radprofile.

Kurze Reinigungszeiten durch kugelpolierte, glatte Oberflächen.

Stapelbar und sicher stehend durch Stapelmulden im Radprofil.

Rolli / Doppelrolli

Stabile Ausführung mit 350 kg Tragkraft. Dickwandige Radgehäuse aus Blech 1,5 mm stark, Quertraversen aus stabilem Quadratrohr 25 x 25 x 1,5 mm, stapelbar.

Ausführung mit 6 Rädern aus Polypropylen PP, Ø125 mm, mit Kippmoment.

Oberfläche kugelpoliert.

Sofort lieferbar!
Zwischenverkauf vorbehalten.

	∇ _Z _X X × Z × Y	📦	📦	Art.-Nr.
A	667 x 415 x 142 mm	350 kg	~6,0 kg	100083
B	860 x 615 x 142 mm	350 kg	~11,0 kg	100085



500 kg

Rolli / Doppelrolli

Verstärkte Ausführung mit 500 kg Tragkraft. Rahmen aus 3,0 mm Winkelmaterial.

Fahrwerk:

C: 4 Lenkrollen Ø100 mm, natur.

D: 2 Bock- und 2 Lenkrollen, Ø125 mm, verkehrsblau

Radgehäuse aus Edelstahl, Räder aus Polyamid PA-6.

	∇ _Z _X X × Z × Y	📦	📦	Art.-Nr.
C	610 x 415 x 160 mm	500 kg	~6,2 kg	100088
D	820 x 610 x 190 mm	500 kg	~11,0 kg	100086



200 kg

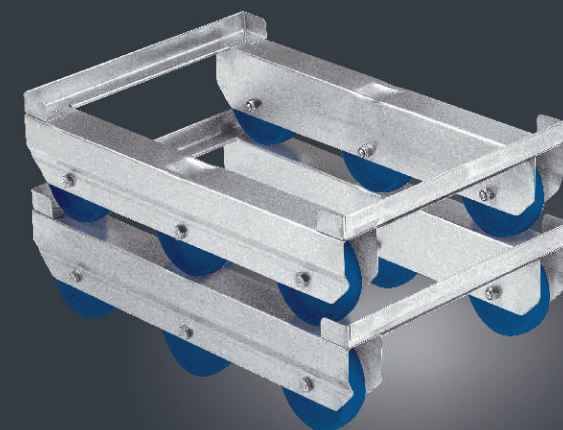

Rolli

Leichte Ausführung aus 1,2 mm Blech, stapelbar, mit 6 Bockrollen aus Polypropylen.

	∇ _Z _X X × Z × Y	📦	📦	Art.-Nr.
	615 x 410 x 140 mm	200 kg	~5,0 kg	100080

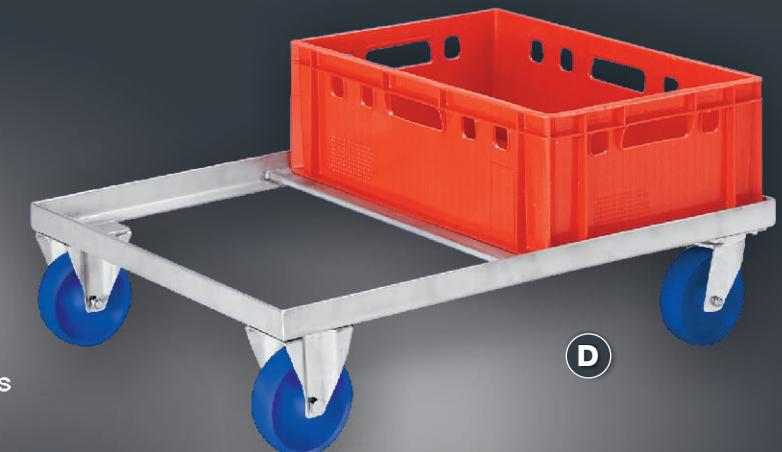

200 kg

Rolli

Rahmenprofil aus 1,5 mm Blech, ohne Schweißnähte, 4 Lenkrollen aus Vollgummi, Ø100 mm.

E: Radgehäuse verzinkt **F:** Radgehäuse aus Edelstahl

	∇ _Z _X X × Z × Y	📦	📦	Art.-Nr.
E	640 x 414 x 150 mm	200 kg	~5,5 kg	100089
F	640 x 414 x 150 mm	200 kg	~5,5 kg	100090



Farbige Räder

Einzelne Produktionsbereiche, Abteilung oder Chargen können mit farbigen Rädern problemlos unterschieden werden.



Flüsterräder „Silent Drive“

Abriebfeste Vollgummiräder für einen geräuscharmen Lauf.



Stapelgestelle

Rolli mit Schiebegriff:



Beschriftungen

Individuelle Beschriftungen wie beispielsweise Firmenlogo oder Verwendungszweck.



Federbodenrolli

zum ergonomischen Auf- und Abstapeln von E-Kisten. Wahlweise mit Stellfläche für eine oder für zwei Kisten.

Katalog



Höcker

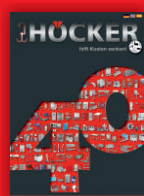

Höcker GmbH

Werner-von-Braun-Str. 6+7
D-49134 Wallenhorst

Tel. +49-5407-890-0
E-Mail: hoecker@hoecker.de
www.hoecker.de
katalog.hoecker.de

LinkedIn



Xing

